

Formulaire de commande Schleppfix cuve en polyester

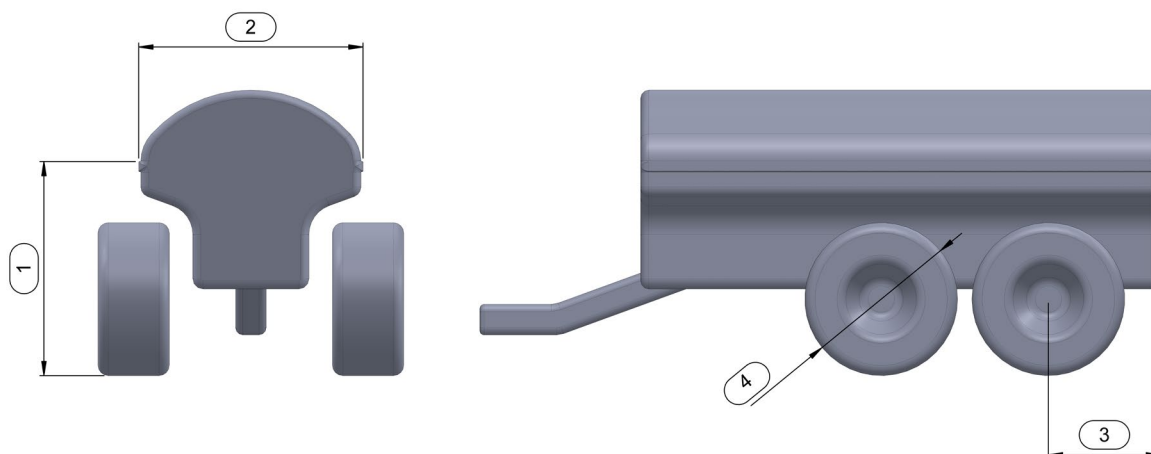

Dimensions (la cuve doit être horizontale)

Pos.	Description	Dimensions mesurées	
1	Hauteur jusqu'au bord supérieur du raccord de la cuve		mm
2	Largeur au niveau raccord de la cuve		mm
3	Milieu essieu arrière jusqu'à l'extrémité du corps de cuve		mm
4	Diamètre de roue		mm

Équipement

Type de machine	SFA7	SFA9	SFA12
Diamètre des buses plateau de distribution SFA7 / SFA9	Ø47	Ø55	Ø63
			Ø71
			Ø79
			Ø87
Diamètre des buses plateau de distribution SFA12	Ø47/63	Ø55/71	Ø63/79
			Ø71/87
Triangles de soc Hardox SF.HDK	Oui		Non
Triangles de soc DUOFIX SF.Duofix	Oui		Non
Collecteur de pierres en T SF.STS	Oui		Non
Vanne à levier après pièce en T (2 unités) SF.HA	Oui		Non
Accouplement Storz sur coude d'entrée (2 unités) SF.STZ	Oui		Non
Kit d'éclairage LED avec câbles SF.BL	Oui		Non
Verrouillage électrique SF.ESV	Oui		Non
Triangle d'attelage brute (côté tonne) SF.KD	Oui		Non
Pièce en T (numéro d'élément selon la liste)			

Montage

Montage par Brunner Spezialwerkstatt SA	Oui	Non
---	-----	-----

Informations sur la tonne

Fabricant					
Type					
Numéro de châssis					
Capacité de la cuve					
Dimension des pneus					
Fabricant des pneus					
Nombre d'essieux	Essieu simple		Tandem		Tridem
Système d'attelage présent	Oui			Non	
Système de tubulure de raccordement	M	F	Système italien	Système Bauer	Système Perrot
Section nominale de la tubulure de raccordement					

Coordonnées

	Client	Revendeur
Raison sociale		
Nom		
Prénom		
Adresse		
CP		
Lieu		
Numéro de téléphone		
Courriel		

Exploitation

Débit annuel		
Domaine d'utilisation	Prairie	Agriculture

Joindre une photo du côté et de l'arrière !

Remarques

Lieu & Date